

*Aplicação: Ônibus VW*

16.210

*Caminhão VW*

16.220 c/ Wabco acima de 94

*Caminhão Ford*

4030 / 4031 / 2631 10 marchas

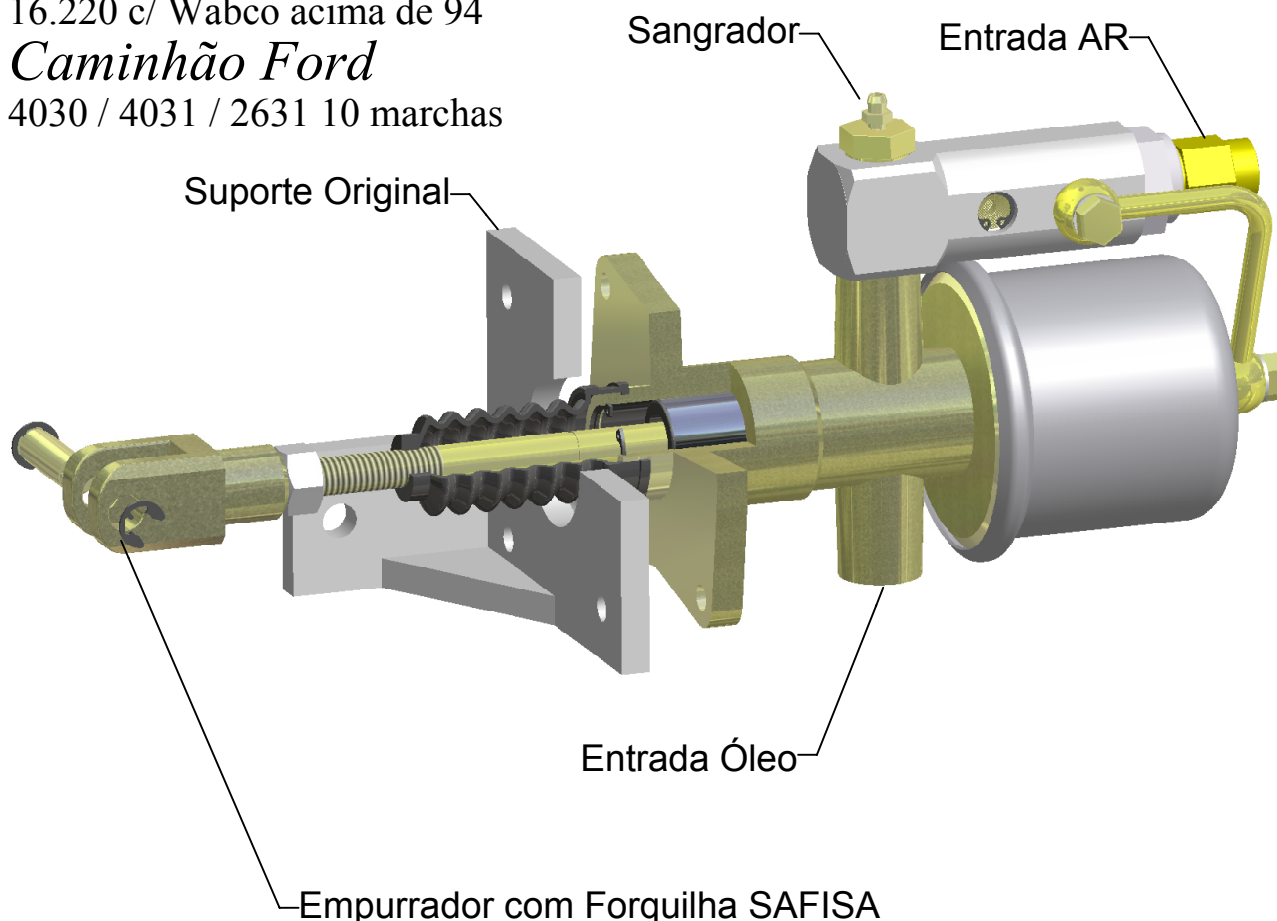

### **Procedimentos :**

- 01- Descarregar os tanques de ar (Verificar se os mesmos estão limpos, sem água e óleo);  
( Para uma maior segurança desligue o cabo (+) da bateria)
- 02- Retirar o cilindro secundário, empurrador e suporte de fixação original;
- 03- Fixar o suporte e o empurrador SAFISA do kit;
- 04- Encostar o servo Safisa no empurrador e medir desde a flange do servo até a flange do suporte e medir a distância de 25mm (Conforme desenho acima)
- 05- Travar a porca do empurrador e fixar o servo no suporte, não esquecer de colocar o guarda-pé;
- 06- Conectar o tubo de óleo ao servo SAFISA;
- 07- Sangrar o sistema, para saber se o sistema está sangrado aperte o pedal até que ele fique pesado, o sistema pneumático do veículo deve estar desligado;
- 08- Conectar a mangueira de ar do balão até a conexão de ar SAFISA no servo;
- 09- Carregar os tanques de ar.

### **Importante :**

- Verifique se não há vazamentos de óleo e ar
- A folga do empurrador do pedal deve ser de 1mm
- Sempre deve ser testado o engate das marchas
- Quando colocar embreagem nova, regular novamente