

Manual de Instalação

BR-040 Cód.: 7N KT-79

Aplicação: Atego 1318-1418-1518-2425 c/ caixa de câmbio MBB e atuador de 6 marchas. 1620EL

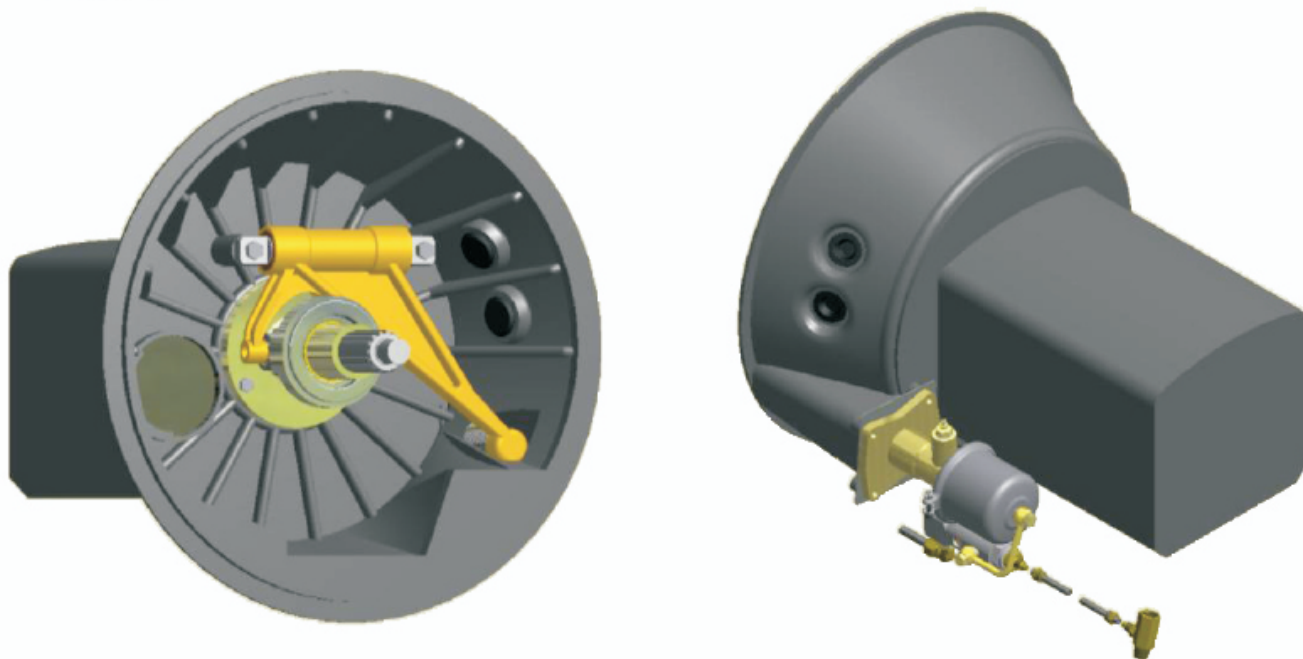

Procedimentos :

- 01- Descarregar os tanques de ar (Verificar se os mesmos estão limpos, sem água e óleo);
(Para uma maior segurança desligue o cabo (+) positivo da bateria)*
- 02- Retirar a caixa de câmbio;*
- 03- Retirar a mangueira e tubo de óleo original da caixa de câmbio, colocar as tampas de proteção do kit;*
- 04- Retirar o rolamento hidráulico original (cilindro escravo), e colocar a moringa na mesma fixação.*
- 05- Trocar o garfo original pelo garfo SAFISA;*
- 06- Colocar o rolamento da embreagem na moringa encostando nos rolamentos pequenos do garfo SAFISA (rolamento da embreagem não acompanha o kit de instalação).*
- 07- Colocar o guarda-pó no empurrador e encaixar o empurrador no encaixe do garfo SAFISA;*
- 08- Fixar a caixa de câmbio;*
- 09- Encostar o servo SAFISA no empurrador e medir desde a flange do servo até a flange da caixa de câmbio a distância de 25 mm;*
- 10- Travar a porca do empurrador e fixar o servo na caixa de câmbio, não esquecer de colocar o guarda-pó e a chapa de proteção do servo que acompanha o kit;*
- 11- Conectar o tubo de óleo original ao servo SAFISA utilizando o cotovelo do kit;*
- 12- Sangrar o sistema, (Utilizar de preferência fluido de freio DOT 3, 4) para saber se o sistema está sangrado aperte o pedal até que fique pesado, o sistema pneumático do veículo deve estar desligado;*
- 13- Trocar a conexão original do balão de ar pela do kit e conectar a mangueira de ar do balão até a conexão de ar SAFISA no servo;*
- 14- Carregar os tanques de ar.*

Importante :

- Verifique se não há vazamentos de óleo e ar*
- A folga do empurrador do pedal deve ser de 1mm*
- Sempre deve ser testado o engate das marchas*
- Quando colocar embreagem nova, regular novamente*